

Serviceanleitung für Installateure

**SUNNY TRIPOWER 5000TL / 6000TL /
7000TL / 8000TL / 9000TL / 10000TL /
12000TL**

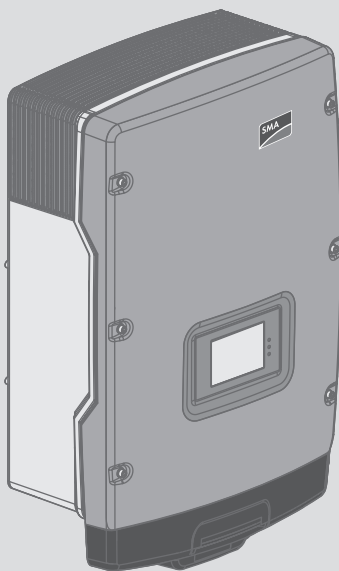

Rechtliche Bestimmungen

Die in diesen Unterlagen enthaltenen Informationen sind Eigentum der SMA Solar Technology AG. Die Veröffentlichung, ganz oder in Teilen, bedarf der schriftlichen Zustimmung der SMA Solar Technology AG. Eine innerbetriebliche Vervielfältigung, die zur Evaluierung des Produktes oder zum sachgemäßen Einsatz bestimmt ist, ist erlaubt und nicht genehmigungspflichtig.

SMA Garantie

Die aktuellen Garantiebedingungen können Sie im Internet unter www.SMA-Solar.com herunterladen.

Warenzeichen

Alle Warenzeichen werden anerkannt, auch wenn diese nicht gesondert gekennzeichnet sind. Fehlende Kennzeichnung bedeutet nicht, eine Ware oder ein Zeichen seien frei.

Modbus® ist ein eingetragenes Warenzeichen der Schneider Electric und ist lizenziert durch die Modbus Organization, Inc.

QR Code ist eine eingetragene Marke der DENSO WAVE INCORPORATED.

Phillips® und Pozidriv® sind eingetragene Marken der Phillips Screw Company.

Torx® ist eine eingetragene Marke der Acument Global Technologies, Inc.

SMA Solar Technology AG

Sonnenallee 1

34266 Niestetal

Deutschland

Tel. +49 561 9522-0

Fax +49 561 9522-100

www.SMA.de

E-Mail: info@SMA.de

Stand: 14.06.2017

Copyright © 2017 SMA Solar Technology AG. Alle Rechte vorbehalten.

Inhaltsverzeichnis

1	Hinweise zu diesem Dokument.....	4
1.1	Gültigkeitsbereich	4
1.2	Zielgruppe.....	4
1.3	Symbole	4
1.4	Nomenklatur	5
2	Sicherheit.....	6
2.1	Sicherheitshinweise.....	6
2.2	Wechselrichter spannungsfrei schalten	7
3	Wechselrichter reinigen	9
4	Fehlersuche	10
4.1	LED-Signale	10
4.2	Ereignismeldungen	10
4.3	Fehlermeldungen	11
5	PV-Anlage auf Erdschluss prüfen	18
6	Funktion der Varistoren prüfen.....	22
7	Varistoren austauschen	24
8	Lüfter reinigen.....	25
9	Funktion der Lüfter prüfen	27
10	Wechselrichter wieder in Betrieb nehmen	28
11	Wechselrichter außer Betrieb nehmen	30
12	Ersatzteile.....	33
13	Kontakt.....	34

1 Hinweise zu diesem Dokument

1.1 Gültigkeitsbereich

Dieses Dokument beschreibt die Behebung von bestimmten Fehlern und den Austausch von defekten Komponenten. Dieses Dokument ergänzt die Dokumente, die jedem Produkt beigelegt sind, und ersetzt keine der vor Ort gültigen Normen oder Richtlinien. Lesen und beachten Sie die Dokumente, die mit dem Produkt geliefert wurden.

Dieses Dokument gilt für folgende Gerätetypen ab Firmware-Version 2.56.03.R:



- STP 5000TL-20 (Sunny Tripower 5000TL)
- STP 6000TL-20 (Sunny Tripower 6000TL)
- STP 7000TL-20 (Sunny Tripower 7000TL)
- STP 8000TL-20 (Sunny Tripower 8000TL)
- STP 9000TL-20 (Sunny Tripower 9000TL)
- STP 10000TL-20 (Sunny Tripower 10000TL)
- STP 12000TL-20 (Sunny Tripower 12000TL)

1.2 Zielgruppe

Die in diesem Dokument beschriebenen Tätigkeiten dürfen nur Fachkräfte durchführen. Fachkräfte müssen über folgende Qualifikation verfügen:

- Kenntnis über Funktionsweise und Betrieb eines Wechselrichters
- Schulung im Umgang mit Gefahren und Risiken bei der Installation und Bedienung elektrischer Geräte und Anlagen
- Ausbildung für die Installation und Inbetriebnahme von elektrischen Geräten und Anlagen
- Kenntnis der gültigen Normen und Richtlinien
- Kenntnis und Beachtung dieses Dokuments mit allen Sicherheitshinweisen

1.3 Symbole

Symbol	Erklärung
 GEFAHR	Warnhinweis, dessen Nichtbeachtung unmittelbar zum Tod oder zu schwerer Verletzung führt
 WARNUNG	Warnhinweis, dessen Nichtbeachtung zum Tod oder zu schwerer Verletzung führen kann
 VORSICHT	Warnhinweis, dessen Nichtbeachtung zu einer leichten oder mittleren Verletzung führen kann
ACHTUNG	Warnhinweis, dessen Nichtbeachtung zu Sachschäden führen kann

Symbol	Erklärung
	Information, die für ein bestimmtes Thema oder Ziel wichtig, aber nicht sicherheitsrelevant ist
<input type="checkbox"/>	Voraussetzung, die für ein bestimmtes Ziel gegeben sein muss
<input checked="" type="checkbox"/>	Erwünschtes Ergebnis
×	Möglicherweise auftretendes Problem

1.4 Nomenklatur

Vollständige Benennung	Benennung in diesem Dokument
Sunny Tripower	Wechselrichter, Produkt
Electronic Solar Switch	ESS
SMA BLUETOOTH Wireless Technology	BLUETOOTH

2 Sicherheit

2.1 Sicherheitshinweise

Dieses Kapitel beinhaltet Sicherheitshinweise, die bei allen Arbeiten an und mit dem Produkt immer beachtet werden müssen.

Um Personen- und Sachschäden zu vermeiden und einen dauerhaften Betrieb des Produkts zu gewährleisten, lesen Sie dieses Kapitel aufmerksam und befolgen Sie zu jedem Zeitpunkt alle Sicherheitshinweise.

GEFAHR

Lebensgefahr durch hohe Spannungen des PV-Generators

Der PV-Generator erzeugt bei Sonnenlicht gefährliche Gleichspannung, die an den DC-Leitern und spannungsführenden Bauteilen des Wechselrichters anliegt. Das Berühren der DC-Leiter oder der spannungsführenden Bauteile kann lebensgefährliche Stromschläge verursachen. Wenn Sie die DC-Steckverbinder unter Last vom Wechselrichter trennen, kann ein Lichtbogen entstehen, der einen Stromschlag und Verbrennungen verursacht.

- Keine freiliegenden Kabelenden berühren.
- Die DC-Leiter nicht berühren.
- Keine spannungsführenden Bauteile des Wechselrichters berühren.
- Den Wechselrichter ausschließlich von Fachkräften mit entsprechender Qualifikation montieren, installieren und in Betrieb nehmen lassen.
- Wenn ein Fehler auftritt, den Fehler ausschließlich von Fachkräften beheben lassen.
- Vor allen Arbeiten am Wechselrichter den Wechselrichter immer wie in diesem Dokument beschrieben spannungsfrei schalten.

GEFAHR

Lebensgefahr durch Stromschlag

Durch das Berühren eines nicht geerdeten PV-Moduls oder Generatorgestells kann ein lebensgefährlicher Stromschlag entstehen.

- PV-Module, Generatorgestell und elektrisch leitende Flächen durchgängig leitend verbinden und erden. Dabei die vor Ort gültigen Vorschriften beachten.

VORSICHT

Verbrennungsgefahr durch heiße Gehäuseteile

Gehäuseteile können während des Betriebs heiß werden.

- Während des Betriebs nur den Gehäusedeckel des Wechselrichters berühren.

ACHTUNG**Beschädigung der Dichtung des Gehäusedeckels bei Frost**

Wenn Sie den Gehäusedeckel bei Frost öffnen, kann die Dichtung des Gehäusedeckels beschädigt werden. Dadurch kann Feuchtigkeit in den Wechselrichter eindringen.

- Den Wechselrichter nur öffnen, wenn die Umgebungstemperatur mindestens -5 °C beträgt.
- Wenn der Wechselrichter bei Frost geöffnet werden muss, vor dem Öffnen des Gehäusedeckels eine mögliche Eisbildung an der Dichtung beseitigen (z. B. durch Abschmelzen mit warmer Luft). Dabei entsprechende Sicherheitsvorschriften beachten.

ACHTUNG**Beschädigung des Displays oder des Typenschildes durch Verwendung von Reinigungsmitteln**

- Wenn der Wechselrichter verschmutzt ist, das Gehäuse, den Gehäusedeckel, das Typenschild, das Display und die LEDs ausschließlich mit klarem Wasser befeuchtem Tuch reinigen.

2.2 Wechselrichter spannungsfrei schalten

Vor allen Arbeiten am Wechselrichter den Wechselrichter immer wie in diesem Kapitel beschrieben spannungsfrei schalten. Dabei immer die vorgegebene Reihenfolge einhalten.

ACHTUNG**Zerstörung des Messgeräts durch Überspannung**

- Nur Messgeräte mit einem DC-Eingangsspannungsbereich bis mindestens 1000 V oder höher einsetzen.

Vorgehen:

1. Den Leitungsschutzschalter von allen 3 Phasen ausschalten und gegen Wiedereinschalten sichern.
2. Den ESS abziehen.
3. 2 Schrauben der Schutzabdeckung mit einem Innensechskant-Schlüssel (SW 5) lösen und Schutzabdeckung abnehmen.
4. Stromfreiheit mit Zangenamperemeter an allen DC-Kabeln feststellen.

5. Alle DC-Steckverbinder entriegeln und abziehen. Dazu einen Schlitz-Schraubendreher oder einen abgewinkelten Federstecher in einen der seitlichen Schlitz stecken (Klingenbreite: 3,5 mm) und die DC-Steckverbinder gerade abziehen. Dabei nicht am Kabel ziehen.

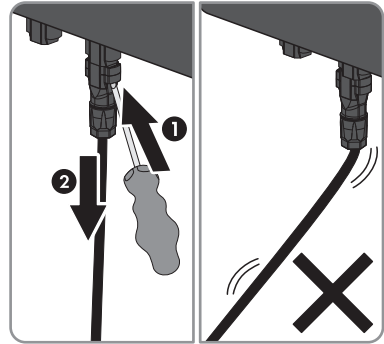

6. **⚠ GEFAHR**

Lebensgefahr durch hohe Spannungen

Die Kondensatoren im Wechselrichter benötigen 5 Minuten, um sich zu entladen.

- 5 Minuten vor Öffnen des Gehäusedeckels warten.

7. Spannungsfreiheit an den DC-Eingängen des Wechselrichters feststellen.
8. Alle Schrauben des Gehäusedeckels mit einem Innensechskant-Schlüssel (SW 5) herausdrehen und den Gehäusedeckel abnehmen.
9. Spannungsfreiheit an der AC-Klemmleiste nacheinander zwischen **L1** und **N**, **L2** und **N** und **L3** und **N** mit geeignetem Messgerät feststellen. Dazu die Prüfspitze jeweils in die runde Öffnung der Anschlussklemme stecken.
10. Spannungsfreiheit an der AC-Klemmleiste nacheinander zwischen **L1** und **PE**, **L2** und **PE** und **L3** und **PE** mit geeignetem Messgerät feststellen. Dazu die Prüfspitze jeweils in die runde Öffnung der Anschlussklemme stecken.
11. Spannungsfreiheit zwischen allen Klemmen des Multifunktionsrelais und **PE** der AC-Klemmleiste feststellen.

12. **ACHTUNG**

Beschädigung des Wechselrichters durch elektrostatische Entladung

Bauteile im Inneren des Wechselrichters können durch elektrostatische Entladung irreparabel beschädigt werden.

- Erden Sie sich, bevor Sie ein Bauteil berühren.

3 Wechselrichter reinigen

ACHTUNG**Beschädigung des Displays oder des Typenschildes durch Verwendung von Reinigungsmitteln**

- Wenn der Wechselrichter verschmutzt ist, das Gehäuse, den Gehäusedeckel, das Typenschild, das Display und die LEDs ausschließlich mit klarem Wasser befeuchtetem Tuch reinigen.

4 Fehlersuche

4.1 LED-Signale

Die LEDs signalisieren den Betriebszustand des Wechselrichters.

LED	Status	Erklärung
Grüne LED	leuchtet	Einspeisebetrieb Wenn während des Einspeisebetriebs ein Ereignis auftritt, wird im Display eine konkrete Ereignismeldung angezeigt (Ereignismeldungen siehe Serviceanleitung unter www.SMA-Solar.com).
	blinkt	Die Bedingungen für den Einspeisebetrieb sind noch nicht erfüllt. Sobald die Bedingungen erfüllt sind, beginnt der Wechselrichter mit dem Einspeisebetrieb.
Rote LED	leuchtet	Fehler Wenn ein Fehler auftritt, wird zusätzlich im Display eine konkrete Fehlermeldung und die zugehörige Ereignisnummer angezeigt. Der Fehler muss von einer Fachkraft behoben werden (Fehlerbehebung siehe Serviceanleitung unter www.SMA-Solar.com).
Blaue LED	leuchtet	Bei Wechselrichtern, die mit BLUETOOTH ausgestattet sind: BLUETOOTH Kommunikation ist aktiviert.

4.2 Ereignismeldungen

Display-Meldung	Ursache
Updatefile OK	Die gefundene Update-Datei ist gültig.
Netzparameter verriegelt	Die Parameter sind gesperrt und Sie können die Parameter nicht verändern.
Update Kommunikation	Der Wechselrichter führt ein Update der Kommunikations-Komponente durch.
Update Hauptrechner	Der Wechselrichter führt ein Update der Wechselrichter-Komponente durch.
Update Bluetooth	Der Wechselrichter führt ein Update der BLUETOOTH Komponente durch.
Update Sprachtabelle	Der Wechselrichter führt ein Update der Sprachtabelle durch.
Update beendet	Der Wechselrichter hat das Update erfolgreich beendet.
Netzparameter unverändert	Die gewählte Schalterstellung der Drehschalter ist nicht belegt oder das Verändern der Netzparameter ist nicht möglich.

Display-Meldung	Ursache
Inst.code gültig	Der eingegebene Grid Guard-Code ist gültig. Geschützte Parameter sind jetzt entsperrt und Sie können die Parameter einstellen. Die Parameter werden nach 10 Einspeisestunden automatisch wieder gesperrt.
Selbsttest	Der Selbsttest wird durchgeführt.

4.3 Fehlermeldungen

Reignisnummer	Display-Meldung, Ursache und Abhilfe
101 bis 103	<p>Netzstörung</p> <p>Die Netzspannung oder Netzimpedanz am Anschlusspunkt des Wechselrichters ist zu hoch. Der Wechselrichter hat sich vom öffentlichen Stromnetz getrennt.</p> <p>Abhilfe:</p> <ul style="list-style-type: none"> • Prüfen, ob die Netzspannung am Anschlusspunkt des Wechselrichters dauerhaft im zulässigen Bereich liegt. <p>Wenn die Netzspannung aufgrund der lokalen Netzbedingungen außerhalb des zulässigen Bereichs liegt, den Netzbetreiber kontaktieren. Dabei den Netzbetreiber fragen, ob die Spannung am Einspeisepunkt angepasst werden kann oder ob der Netzbetreiber einer Änderung der überwachten Betriebsgrenzen zustimmt.</p> <p>Wenn die Netzspannung dauerhaft im zulässigen Bereich liegt und diese Meldung weiterhin angezeigt wird, SMA Service Line kontaktieren.</p>
202 bis 203	<p>Netzstörung</p> <p>Das öffentliche Stromnetz ist getrennt, das AC-Kabel ist beschädigt oder die Netzspannung am Anschlusspunkt des Wechselrichters ist zu niedrig. Der Wechselrichter hat sich vom öffentlichen Stromnetz getrennt.</p> <p>Abhilfe:</p> <ul style="list-style-type: none"> • Sicherstellen, dass der Leitungsschutzschalter eingeschaltet ist. • Sicherstellen, dass das AC-Kabel nicht beschädigt ist. • Sicherstellen, dass das AC-Kabel korrekt angeschlossen ist. • Prüfen, ob die Netzspannung am Anschlusspunkt des Wechselrichters dauerhaft im zulässigen Bereich liegt. <p>Wenn die Netzspannung aufgrund der lokalen Netzbedingungen außerhalb des zulässigen Bereichs liegt, den Netzbetreiber kontaktieren. Dabei den Netzbetreiber fragen, ob die Spannung am Einspeisepunkt angepasst werden kann oder ob der Netzbetreiber einer Änderung der überwachten Betriebsgrenzen zustimmt.</p> <p>Wenn die Netzspannung dauerhaft im zulässigen Bereich liegt und diese Meldung weiterhin angezeigt wird, den Service kontaktieren.</p>

Ereignisnummer	Display-Meldung, Ursache und Abhilfe
----------------	--------------------------------------

301

Netzstörung

Der 10-Minuten-Mittelwert der Netzspannung hat den zulässigen Bereich verlassen. Die Netzspannung oder die Netzimpedanz am Anschlusspunkt ist zu hoch. Der Wechselrichter trennt sich vom öffentlichen Stromnetz, um die Spannungsqualität einzuhalten.

Abhilfe:

- Prüfen, ob die Netzspannung am Anschlusspunkt des Wechselrichters dauerhaft im zulässigen Bereich liegt.

Wenn die Netzspannung aufgrund der lokalen Netzbedingungen außerhalb des zulässigen Bereichs liegt, Netzbetreiber kontaktieren. Dabei den Netzbetreiber fragen, ob die Spannung am Einspeisepunkt angepasst werden kann oder ob der Netzbetreiber einer Änderung der überwachten Betriebsgrenzen zustimmt.

Wenn die Netzspannung dauerhaft im zulässigen Bereich liegt und diese Meldung weiterhin angezeigt wird, den Service kontaktieren.

401 bis 404

Netzstörung

Der Wechselrichter hat den Netzparallel-Betrieb verlassen. Der Wechselrichter hat die Einspeisung in das öffentliche Stromnetz unterbrochen.

Abhilfe:

- Netzanschluss auf starke, kurzzeitige Schwankungen der Frequenz prüfen.

501

Netzstörung

Die Netzfrequenz liegt außerhalb des zulässigen Bereichs. Der Wechselrichter hat sich vom öffentlichen Stromnetz getrennt.

Abhilfe:

- Netzfrequenz nach Möglichkeit auf häufige Schwankungen prüfen.

Wenn vermehrt Schwankungen vorliegen und diese Meldung oft angezeigt wird, den Netzbetreiber kontaktieren und fragen, ob der Netzbetreiber einer Änderung der Betriebsparameter des Wechselrichters zustimmt.

Wenn der Netzbetreiber zustimmt, Änderung der Betriebsparameter mit dem Service absprechen.

Ereignisnummer	Display-Meldung, Ursache und Abhilfe
601	<p data-bbox="288 177 420 209">Netzstörung</p> <p data-bbox="288 217 1012 272">Der Wechselrichter hat einen unzulässig hohen Gleichanteil im Netzstrom festgestellt.</p> <p data-bbox="288 280 372 304">Abhilfe:</p> <ul data-bbox="311 312 1012 443" style="list-style-type: none"><li data-bbox="311 312 688 344">• Netzanschluss auf Gleichanteil prüfen.<li data-bbox="311 352 1012 443">• Wenn diese Meldung oft angezeigt wird, den Netzbetreiber kontaktieren und klären, ob der Grenzwert der Überwachung am Wechselrichter angehoben werden darf.
701	<p data-bbox="288 443 708 483">Frequenz unzulässig > Parameter prüfen</p> <p data-bbox="288 491 1012 547">Die Netzfrequenz liegt außerhalb des zulässigen Bereichs. Der Wechselrichter hat sich vom öffentlichen Stromnetz getrennt.</p> <p data-bbox="288 555 372 579">Abhilfe:</p> <ul data-bbox="311 587 1012 810" style="list-style-type: none"><li data-bbox="311 587 953 810">• Netzfrequenz nach Möglichkeit auf häufige Schwankungen prüfen. Wenn vermehrt Schwankungen vorliegen und diese Meldung oft angezeigt wird, den Netzbetreiber kontaktieren und fragen, ob der Netzbetreiber einer Änderung der Betriebsparameter des Wechselrichters zustimmt. Wenn der Netzbetreiber zustimmt, Änderung der Betriebsparameter mit dem Service absprechen.
1302	<p data-bbox="288 810 1001 874">Warten auf Netzspannung > Installationsfehler Netzanschluss > Netz und Sicherungen prüfen</p> <p data-bbox="288 882 1012 962">Der Wechselrichter hat einen Fehler in der AC-Verkabelung festgestellt oder die Potenzialdifferenz zwischen N und PE in der Gebäudeinstallation liegt über 50 V.</p> <p data-bbox="288 970 994 994">Der Wechselrichter kann sich nicht auf das öffentliche Stromnetz aufschalten.</p> <p data-bbox="288 1002 372 1026">Abhilfe:</p> <ul data-bbox="311 1034 1012 1267" style="list-style-type: none"><li data-bbox="311 1034 986 1098">• Sicherstellen, dass der AC-Anschluss korrekt ist (siehe Betriebsanleitung des Wechselrichters).<li data-bbox="311 1106 969 1169">• Sicherstellen, dass keine Potenzialdifferenz zwischen N und PE in der Gebäudeinstallation vorliegt.<li data-bbox="311 1177 1012 1267">• Sicherstellen, dass der Länderdatensatz korrekt eingestellt ist. Dabei die Einstellung der Drehschalter A und B prüfen oder den Parameter für den Länderdatensatz wählen und prüfen.

Ereignisnummer	Display-Meldung, Ursache und Abhilfe
1501	<p>Wiederzuschaltstör. Netz</p> <p>Der geänderte Länderdatensatz oder der Wert eines Parameters, den Sie eingestellt haben, entspricht nicht den örtlichen Anforderungen. Der Wechselrichter kann sich nicht auf das öffentliche Stromnetz aufschalten.</p> <p>Abhilfe:</p> <ul style="list-style-type: none"> • Sicherstellen, dass der Länderdatensatz korrekt eingestellt ist. Dabei die Einstellung der Drehschalter A und B prüfen oder den Parameter für den Länderdatensatz wählen und prüfen.
3302 bis 3303	<p>Instabiler Betrieb</p> <p>Die Versorgung am DC-Eingang reicht für einen stabilen Betrieb des Wechselrichters nicht aus. Der Wechselrichter kann sich nicht auf das öffentliche Stromnetz aufschalten.</p> <p>Abhilfe:</p> <ul style="list-style-type: none"> • Sicherstellen, dass der PV-Generator korrekt ausgelegt ist.
3401 bis 3402	<p>DC Überspannung > Generator trennen</p> <p>Überspannung am DC-Eingang. Der Wechselrichter kann zerstört werden.</p> <p>Abhilfe:</p> <ul style="list-style-type: none"> • Den Wechselrichter sofort spannungsfrei schalten (siehe Kapitel 2.2, Seite 7). • Prüfen, ob die DC-Spannung unter der maximalen Eingangsspannung des Wechselrichters liegt. Wenn die DC-Spannung unter der maximalen Eingangsspannung des Wechselrichters liegt, die DC-Steckverbinder wieder an den Wechselrichter anschließen. • Wenn die DC-Spannung über der maximalen Eingangsspannung des Wechselrichters liegt, sicherstellen, dass PV-Generator korrekt ausgelegt ist oder Installateur des PV-Generators kontaktieren. • Wenn sich diese Meldung oft wiederholt, den Service kontaktieren.
3501	<p>Iso.-Widerstand > Generator prüfen</p> <p>Der Wechselrichter hat einen Erdschluss im PV-Generator festgestellt.</p> <p>Abhilfe:</p> <ul style="list-style-type: none"> • PV-Anlage auf Erdschluss prüfen (siehe Kapitel 5, Seite 18).

Ereignisnummer	Display-Meldung, Ursache und Abhilfe
3601	Hoher Ableitstrom > Generator prüfen Der Ableitstrom des Wechselrichters und des PV-Generators ist zu hoch. Es liegt ein Erdungsfehler, ein Fehlerstrom oder eine Fehlfunktion vor. Der Wechselrichter unterbricht den Einspeisebetrieb sofort nach Überschreiten eines Grenzwertes und schaltet sich dann automatisch wieder auf das öffentliche Stromnetz. Abhilfe: <ul style="list-style-type: none">• PV-Anlage auf Erdschluss prüfen (siehe Kapitel 5, Seite 18).
3701	Fehlerstrom zu groß > Generator prüfen Der Wechselrichter hat einen Fehlerstrom durch kurzzeitige Erdung des PV-Generators erkannt. Abhilfe: <ul style="list-style-type: none">• PV-Anlage auf Erdschluss prüfen (siehe Kapitel 5, Seite 18).
3801 bis 3802	DC Überstrom > Generator prüfen Überstrom am DC-Eingang. Der Wechselrichter unterbricht für kurze Zeit die Einspeisung. Abhilfe: <ul style="list-style-type: none">• Wenn diese Meldung oft angezeigt wird, sicherstellen, dass PV-Generator korrekt ausgelegt und verschaltet ist.
3901 bis 3902	Warten auf DC-Startbedingungen > Startbedingungen nicht erreicht Die Bedingungen für die Einspeisung in das öffentliche Stromnetz sind noch nicht erfüllt. Abhilfe: <ul style="list-style-type: none">• Auf höhere Einstrahlung warten.• Wenn diese Meldung häufig in den Morgenstunden angezeigt wird, die Grenzspannung zum Starten der Einspeisung erhöhen. Dazu Änderung des Parameters Grenzspannung zum Starten der Einspeisung vornehmen.• Wenn diese Meldung häufig bei mittlerer Einstrahlung angezeigt wird, sicherstellen, dass PV-Generator korrekt ausgelegt ist.
6001 bis 6438	Selbstdiagnose > Gerätestörung Die Ursache muss von dem Service bestimmt werden. Abhilfe: <ul style="list-style-type: none">• Den Service kontaktieren.

Ereignisnummer	Display-Meldung, Ursache und Abhilfe
6501 bis 6509	<p>Selbstdiagnose > Übertemperatur</p> <p>Der Wechselrichter hat sich aufgrund zu hoher Temperatur abgeschaltet.</p> <p>Abhilfe:</p> <ul style="list-style-type: none"> • Die Lüfter reinigen (siehe Kapitel 8, Seite 25). • Sicherstellen, dass der Wechselrichter ausreichend belüftet ist.
6511	<p>Übertemperatur</p> <p>Der Wechselrichter hat sich aufgrund zu hoher Temperatur abgeschaltet.</p> <p>Abhilfe:</p> <ul style="list-style-type: none"> • Die Lüfter reinigen (siehe Kapitel 8, Seite 25). • Sicherstellen, dass der Wechselrichter ausreichend belüftet ist.
6603 bis 6604	<p>Selbstdiagnose > Überlast</p> <p>Die Ursache muss von dem Service bestimmt werden.</p> <p>Abhilfe:</p> <ul style="list-style-type: none"> • Den Service kontaktieren.
6801 bis 6802	<p>Selbstdiagnose > Eingang A defekt</p> <p>Die Ursache muss von dem Service bestimmt werden.</p> <p>Abhilfe:</p> <ul style="list-style-type: none"> • Den Service kontaktieren.
6901 bis 6902	<p>Selbstdiagnose > Eingang B defekt</p> <p>Die Ursache muss von dem Service bestimmt werden.</p> <p>Abhilfe:</p> <ul style="list-style-type: none"> • Den Service kontaktieren.
7001 bis 7002	<p>Sensorfehler Lüfter permanent an</p> <p>Die Ursache muss von dem Service bestimmt werden.</p> <p>Abhilfe:</p> <ul style="list-style-type: none"> • Den Service kontaktieren.
7401	<p>Varistor defekt</p> <p>Mindestens einer der thermisch überwachten Varistoren ist defekt.</p> <p>Abhilfe:</p> <ul style="list-style-type: none"> • Funktion der Varistoren prüfen (siehe Kapitel 6, Seite 22).
7701 bis 7703	<p>Selbstdiagnose > Gerätestörung</p> <p>Die Ursache muss von dem Service bestimmt werden.</p> <p>Abhilfe:</p> <ul style="list-style-type: none"> • Den Service kontaktieren.

Ereignisnummer	Display-Meldung, Ursache und Abhilfe
8001	<p data-bbox="288 183 464 207">Derating lag vor</p> <p data-bbox="288 220 991 271">Der Wechselrichter hat seine Leistung aufgrund von zu hoher Temperatur für mehr als 10 Minuten reduziert.</p> <p data-bbox="288 284 375 308">Abhilfe:</p> <ul data-bbox="308 319 946 411" style="list-style-type: none"><li data-bbox="308 319 946 370">• Wenn diese Meldung oft angezeigt wird, die Lüfter reinigen (siehe Kapitel 8, Seite 25).<li data-bbox="308 383 901 411">• Sicherstellen, dass der Wechselrichter ausreichend belüftet ist.
8101 bis 8104	<p data-bbox="288 427 442 451">Komm. gestört</p> <p data-bbox="288 462 778 486">Die Ursache muss von dem Service bestimmt werden.</p> <p data-bbox="288 497 375 521">Abhilfe:</p> <ul data-bbox="308 533 565 555" style="list-style-type: none"><li data-bbox="308 533 565 555">• Den Service kontaktieren.
8801 bis 8803	<p data-bbox="288 571 520 595">Keine Displayanzeige</p> <p data-bbox="288 606 980 657">Diese Fehlermeldung kann 3 Ursachen haben, der Wechselrichter speist jedoch weiter in das öffentliche Stromnetz ein.</p> <p data-bbox="288 670 1002 721">Die Umgebungstemperatur ist kleiner als -25 °C. Display hat sich zum Schutz abgeschaltet.</p> <p data-bbox="288 734 890 758">Der Wechselrichter kann den Typ des Displays nicht identifizieren.</p> <p data-bbox="288 769 1008 820">Es ist kein Display am Wechselrichter angeschlossen oder der Anschluss ist defekt.</p> <p data-bbox="288 833 375 857">Abhilfe:</p> <ul data-bbox="308 868 980 986" style="list-style-type: none"><li data-bbox="308 868 980 919">• Wenn das Display aufgrund zu niedriger Umgebungstemperatur abgeschaltet hat, warten bis Umgebungstemperatur über -25 °C liegt.<li data-bbox="308 932 924 986">• Wenn die Umgebungstemperatur über -25 °C liegt, den Service kontaktieren.
9002	<p data-bbox="288 1002 476 1026">Inst.code ungültig</p> <p data-bbox="288 1037 991 1088">Der eingegebene Grid Guard-Code ist nicht korrekt. Die Parameter sind weiterhin geschützt und können nicht verändert werden.</p> <p data-bbox="288 1101 375 1125">Abhilfe:</p> <ul data-bbox="308 1136 688 1161" style="list-style-type: none"><li data-bbox="308 1136 688 1161">• Korrekten Grid Guard-Code eingeben.
9003	<p data-bbox="288 1177 554 1201">Netzparameter verriegelt</p> <p data-bbox="288 1212 991 1236">Die Parameter sind jetzt gesperrt. Sie können die Parameter nicht verändern.</p> <p data-bbox="288 1248 375 1272">Abhilfe:</p> <ul data-bbox="308 1283 823 1307" style="list-style-type: none"><li data-bbox="308 1283 823 1307">• Die Parameter mit dem Grid Guard-Code entsperren.

5 PV-Anlage auf Erdschluss prüfen

Wenn der Wechselrichter die Ereignisnummern **3501**, **3601** oder **3701** anzeigt, kann ein Erdschluss vorliegen. Die elektrische Isolation der PV-Anlage gegen Erde ist defekt oder zu gering.

⚠️ WARNUNG

Lebensgefahr durch Stromschlag

Bei einem Erdschluss können hohe Spannungen anliegen.

- Die Kabel des PV-Generators nur an der Isolierung anfassen.
- Teile der Unterkonstruktion und Gestell des PV-Generators nicht anfassen.
- Keine PV-Strings mit Erdschluss an den Wechselrichter anschließen.

ACHTUNG

Zerstörung des Messgeräts durch Überspannung

- Nur Messgeräte mit einem DC-Eingangsspannungsbereich bis mindestens 1000 V oder höher einsetzen.

Vorgehen:

Um die PV-Anlage auf Erdschluss zu prüfen, führen Sie folgende Handlungen in der vorgegebenen Reihenfolge aus. Den genauen Ablauf zeigen die darauf folgenden Abschnitte.

- PV-Anlage mittels Spannungsmessung auf Erdschluss prüfen.
- Wenn die Spannungsmessung nicht erfolgreich war, PV-Anlage mittels Isolationswiderstandsmessung auf Erdschluss prüfen.

Prüfung mittels Spannungsmessung

Prüfen Sie jeden String der PV-Anlage nach folgendem Vorgehen auf Erdschluss.

Vorgehen:

1. **⚠️ GEFAHR**

Lebensgefahr durch hohe Spannungen

- Den Wechselrichter spannungsfrei schalten (siehe Kapitel 2.2, Seite 7).

2. Spannungen messen:

- Spannungen zwischen Pluspol und Erdpotenzial (PE) messen.
- Spannungen zwischen Minuspol und Erdpotenzial (PE) messen.
- Spannungen zwischen Plus- und Minuspol messen.

Wenn folgende Ergebnisse gleichzeitig vorliegen, liegt ein Erdschluss in der PV-Anlage vor:

- Alle gemessenen Spannungen sind stabil.
- Die Summe der beiden Spannungen gegen Erdpotenzial entsprechen annähernd der Spannung zwischen Plus- und Minuspol.

- Wenn ein Erdschluss vorliegt, über das Verhältnis der beiden gemessenen Spannungen den Ort des Erdschlusses ermitteln und Erdschluss beseitigen.

Beispiel: Ort des Erdschlusses

Das Beispiel zeigt einen Erdschluss zwischen dem zweiten und dritten PV-Modul.

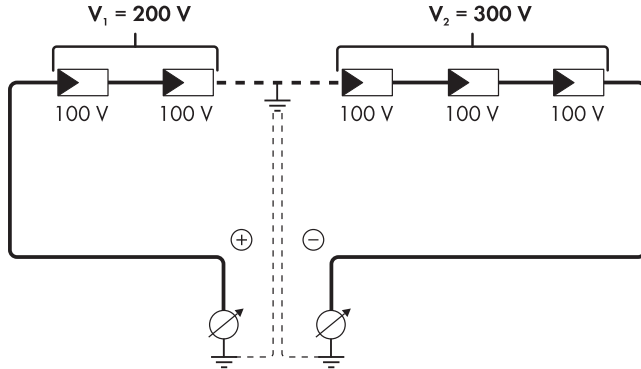

3. Wenn kein eindeutiger Erdschluss messbar ist und die Meldung weiterhin angezeigt wird, Isolationswiderstandsmessung durchführen.
4. Strings ohne Erdschluss wieder an den Wechselrichter anschließen und den Wechselrichter wieder in Betrieb nehmen.

Prüfung mittels Isolationswiderstandsmessung

Wenn die Spannungsmessung keinen ausreichenden Hinweis auf einen Erdschluss liefert, kann die Messung des Isolationswiderstands genauere Ergebnisse liefern.



Abbildung 1: Schematische Darstellung der Messung

i Berechnung des Isolationswiderstands

Der zu erwartende Gesamtwiderstand der PV-Anlage oder eines einzelnen Strings kann über folgende Formel berechnet werden:

$$\frac{1}{R_{\text{ges}}} = \frac{1}{R_1} + \frac{1}{R_2} + \frac{1}{R_3} + \dots$$

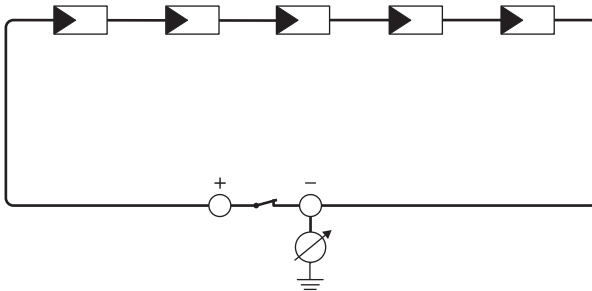
Den genauen Isolationswiderstand eines PV-Moduls können Sie beim Modulhersteller erfragen oder dem Datenblatt entnehmen.

Als Durchschnittswert für den Widerstand eines PV-Moduls kann jedoch bei Dünnschichtmodulen ca. 40 MOhm und bei poly- und monokristallinen PV-Modulen ca. 50 MOhm pro PV-Modul angenommen werden (weitere Informationen zur Berechnung des Isolationswiderstands siehe Technische Information "Isolationswiderstand (Riso) von nicht galvanisch getrennten PV-Anlagen" unter www.SMA-Solar.com).

Benötigte Geräte:

- Geeignete Vorrichtung zum sicheren Trennen und Kurzschließen
- Isolationswiderstandsmessgerät

i Vorrichtung zum sicheren Trennen und Kurzschließen des PV-Generators notwendig

Die Isolationswiderstandsmessung kann nur mit einer geeigneten Vorrichtung zum sicheren Trennen und Kurzschließen des PV-Generators erfolgen. Wenn keine geeignete Vorrichtung vorhanden ist, darf die Isolationswiderstandsmessung nicht durchgeführt werden.

Vorgehen:

1. Zu erwartenden Isolationswiderstand pro String berechnen.

2. **⚠ GEFAHR**

Lebensgefahr durch hohe Spannungen

- Den Wechselrichter spannungsfrei schalten (siehe Kapitel 2.2, Seite 7).

3. Kurzschluss-Vorrichtung installieren.

4. Isolationswiderstandsmessgerät anschließen.

5. Ersten String kurzschließen.

6. Prüfspannung einstellen. Dabei sollte die Prüfspannung möglichst nahe an der maximalen Systemspannung der PV-Module liegen, darf sie aber nicht überschreiten (siehe Datenblatt der PV-Module).

7. Isolationswiderstand messen.

8. Kurzschluss aufheben.

9. Messung mit verbleibenden Strings auf gleiche Weise durchführen.

- Wenn der Isolationswiderstand eines Strings deutlich vom theoretisch berechneten Wert abweicht, liegt ein Erdschluss in dem betreffenden String vor.

10. Strings mit Erdschluss erst wieder an den Wechselrichter anschließen, wenn der Erdschluss beseitigt ist.

11. Alle anderen Strings wieder an den Wechselrichter anschließen.
12. Den Wechselrichter wieder in Betrieb nehmen.
13. Wenn der Wechselrichter anschließend weiterhin einen Isolationsfehler anzeigt, den Service kontaktieren (siehe Kapitel 13 "Kontakt", Seite 34). Unter Umständen sind die PV-Module in der vorhandenen Anzahl nicht für den Wechselrichter geeignet.

6 Funktion der Varistoren prüfen

Wenn der Wechselrichter mit Varistoren ausgestattet ist und die Fehlermeldung **7401** auftritt, muss die Funktion der Varistoren geprüft werden.

Übersicht der Varistoren



Abbildung 2: Position der Varistoren im Inneren des Wechselrichters

Prüfen Sie die Funktion jedes Varistors nach folgendem Vorgehen.

ACHTUNG

Zerstörung des Wechselrichters durch Überspannung

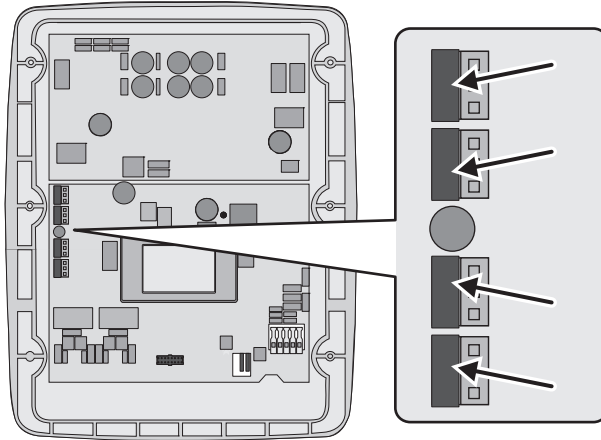
Der Wechselrichter ist bei fehlenden Varistoren nicht mehr vor Überspannung geschützt.

- Bei Anlagen mit hohem Risiko von Überspannungen, den Wechselrichter nicht ohne Varistoren betreiben.
- Den Wechselrichter erst wieder in Betrieb nehmen, wenn die defekten Varistoren ausgetauscht sind.

ACHTUNG

Zerstörung des Messgeräts durch Überspannung

- Nur Messgeräte mit einem DC-Eingangsspannungsbereich bis mindestens 1000 V oder höher einsetzen.

Vorgehen:1. **⚠ GEFAHR****Lebensgefahr durch hohe Spannungen**

- Den Wechselrichter spannungsfrei schalten und den Gehäusedeckel öffnen (siehe Kapitel 2.2, Seite 7).

2. Einsetzwerkzeug in Klemmkontakte der Klemmleiste stecken.

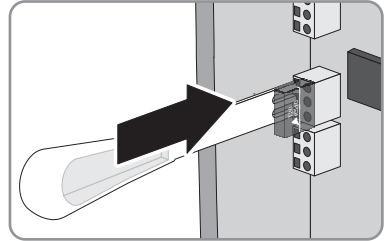

3. Varistor aus Klemmleiste herausziehen.

4. Mit einem Messgerät zwischen dem mittleren und dem rechten Anschlussdraht messen, ob eine leitende Verbindung besteht. Dabei den Varistor so halten, dass die Beschriftung nach vorne zeigt.

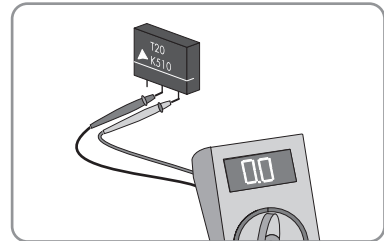

Wenn keine leitende Verbindung besteht, ist der Varistor defekt. SMA Solar Technology AG empfiehlt, alle Varistoren umgehend auszutauschen.

- Neue Varistoren und Einsetzwerkzeug bestellen (siehe Kapitel 12 "Ersatzteile", Seite 33).
- Alte Varistoren wieder einsetzen, bis neue Varistoren und Einsetzwerkzeug vorhanden sind.
- Wenn neue Varistoren vorhanden sind, alle Varistoren austauschen (siehe Kapitel 7, Seite 24).

Wenn eine leitende Verbindung besteht, SMA Service Line kontaktieren.

7 Varistoren austauschen

Jeden Varistor nach folgendem Vorgehen austauschen.

Vorgehen:

1. **⚠ GEFAHR**

Lebensgefahr durch hohe Spannungen

- Den Wechselrichter spannungsfrei schalten und den Gehäusedeckel öffnen (siehe Kapitel 2.2, Seite 7).

2. Einsetzwerkzeug in Klemmkontakte der Klemmleiste stecken.

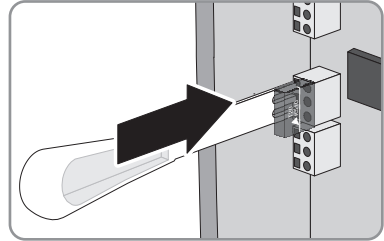

3. Varistor aus Klemmleiste herausziehen.

4. Neuen Varistor in Klemmleiste stecken. Dabei muss die Beschriftung des Varistors nach rechts in das Innere des Wechselrichters zeigen.

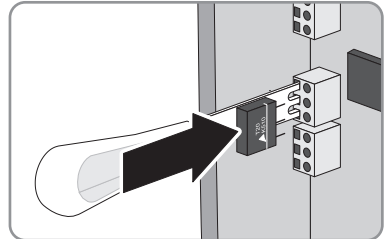

5. Einsetzwerkzeug aus Klemmkontakten der Klemmleiste herausziehen.

6. Den Wechselrichter wieder in Betrieb nehmen (siehe Kapitel 10, Seite 28).

8 Lüfter reinigen

Vorgehen:

- Lüftungsgitter reinigen.
- Lüfter reinigen.

Lüftungsgitter reinigen

Jedes Lüftungsgitter nach folgendem Vorgehen reinigen.

Vorgehen:

1. Das Lüftungsgitter zur Seite abnehmen.
2. **ACHTUNG**
Beschädigung des Wechselrichters durch Fremdkörper
 - Das Lüftungsgitter nicht dauerhaft entfernen, da sonst Fremdkörper in das Gehäuse eindringen können.
3. Das Lüftungsgitter mit weicher Bürste, Pinsel oder Druckluft reinigen.
4. Griffmulden mit den Lüftungsgittern verschließen. Dabei auf richtige Zuordnung achten. Jedes Lüftungsgitter ist an der Innenseite einer Gehäusesseite zugeordnet: Linke Seite **links/left** und rechte Seite **rechts/right**.

Lüfter reinigen

Jeden Lüfter nach folgendem Vorgehen reinigen.

1. **GEFAHR**
Lebensgefahr durch hohe Spannungen

- Den Wechselrichter spannungsfrei schalten (siehe Kapitel 2.2, Seite 7).
2. Warten, bis die Lüfter sich nicht mehr drehen.
 3. Prüfen, ob das Lüftergitter verstaubt oder stark verschmutzt ist.

Wenn das Lüftergitter verstaubt ist, das Lüftergitter mit einem Staubsauger reinigen.

Wenn das Lüftergitter stark verschmutzt ist, das Lüftergitter abnehmen und reinigen:

- Beide Rastnasen mit einem Schraubendreher an rechter Kante des Lüftergitters nach rechts drücken und von Halterung lösen.

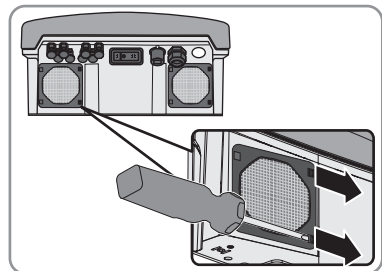

- Das Lüftergitter vorsichtig abnehmen.
- Das Lüftergitter mit weicher Bürste, Pinsel, Tuch oder Druckluft reinigen.

4. Prüfen, ob der Lüfter verschmutzt ist.

Wenn der Lüfter verschmutzt ist, den Lüfter ausbauen:

- Beide Rastnasen mit einem Schraubendreher an rechter Seite des Lüftergitters nach rechts drücken und von Halterung lösen.

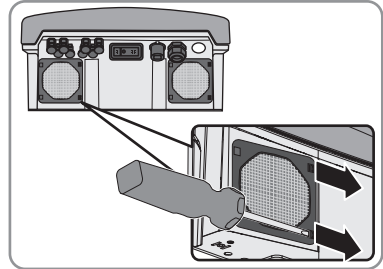

- Das Lüftergitter vorsichtig abnehmen.
- Die Rastnasen des Lüfters zur Mitte des Lüfters drücken.

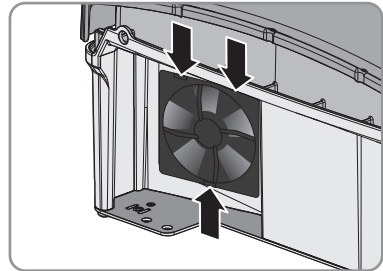

- Den Lüfter langsam aus dem Wechselrichter herausnehmen.
- Den Stecker des Lüfters entriegeln und abziehen.

5. **ACHTUNG****Beschädigung des Lüfters durch Druckluft**

- Den Lüfter mit weicher Bürste, Pinsel oder feuchtem Tuch reinigen.

6. Den Stecker des Lüfters in die Buchse stecken, bis der Stecker einrastet.

7. Den Lüfter in den Wechselrichter einsetzen, bis der Lüfter hörbar einrastet.

8. Das Lüftergitter in die Halterung drücken, bis es hörbar einrastet.

9. Den Wechselrichter wieder in Betrieb nehmen (siehe Kapitel 10, Seite 28).

10. Um die Funktion der Lüfter sicherzustellen, die Lüfter prüfen (siehe Kapitel 9, Seite 27).

9 Funktion der Lüfter prüfen

Sie können die Funktion der Lüfter durch Setzen eines Parameters prüfen.

Das grundlegende Vorgehen für die Änderung von Betriebsparametern ist in der Anleitung des Wechselrichters oder des Kommunikationsprodukts beschrieben (siehe Betriebsanleitung des Wechselrichters oder Anleitung des Kommunikationsprodukts).

Vorgehen:

1. Den Parameter **Lüftertest** oder **FanTst** wählen und auf **Ein** oder **On** stellen.
2. Einstellung speichern.
3. Prüfen, ob von unten Luft eingesaugt wird, die aus den oberen Lüftungsgittern austritt und ob die Lüfter keine ungewöhnlichen Geräusche machen.

Wenn von unten keine Luft eingesaugt wird, aus den Lüftungsgittern keine Luft austritt oder die Lüfter ungewöhnliche Geräusche machen, sind die Lüfter vermutlich nicht korrekt eingebaut.

Prüfen, ob die Lüfter korrekt eingebaut sind.

Wenn die Lüfter korrekt eingebaut sind, den Service kontaktieren (siehe Kapitel 13, Seite 34).

4. Den Parameter **Lüftertest** oder **FanTst** wählen und auf **Aus** oder **Off** stellen.
5. Einstellung speichern.

10 Wechselrichter wieder in Betrieb nehmen

Wenn Sie den Wechselrichter (z. B. für Konfigurationszwecke) spannungsfrei geschaltet haben und wieder in Betrieb nehmen möchten, führen Sie die folgenden Handlungen in der vorgegebenen Reihenfolge aus.

Voraussetzungen:

- Der Leitungsschutzschalter muss korrekt ausgelegt sein.
- Der Wechselrichter muss korrekt montiert sein.

Vorgehen:

1. Den Gehäusedeckel befestigen:

- Je 1 Sperrkantscheibe auf 1 Schraube stecken. Dabei muss die geriffelte Seite der Sperrkantscheibe zum Schraubenkopf zeigen.
- Den Gehäusedeckel mit den 6 Schrauben auf das Gehäuse setzen und alle 6 Schrauben in der Reihenfolge 1 bis 6 mit einem Innensechskant-Schlüssel (SW 5) festdrehen (Drehmoment: $6 \text{ Nm} \pm 0,5 \text{ Nm}$).
- Die Zähne der Sperrkantscheiben drücken sich in den Gehäusedeckel. Dadurch ist der Gehäusedeckel geerdet.

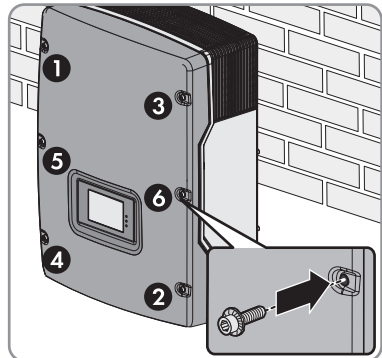
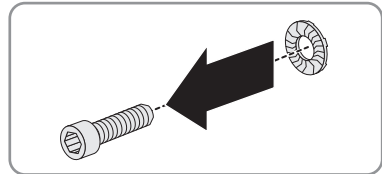

2. Die DC-Steckverbinder an den Wechselrichter anschließen.
3. Alle nicht benötigten DC-Eingänge mit den DC-Steckverbindern mit Dichtstopfen verschließen.
4. Schutzabdeckung mit 2 Schrauben und einem Innensechskant-Schlüssel (SW 5) festschrauben.
5. Den ESS fest aufstecken.

6. Den Leitungsschutzschalter von allen 3 Phasen einschalten.
 7. Wenn das Multifunktionsrelais verwendet wird, gegebenenfalls Versorgungsspannung des Verbrauchers einschalten.
- Die Startphase beginnt. Die Startphase kann mehrere Minuten dauern.
 - Grüne LED leuchtet und das Display zeigt nacheinander Firmware-Version, Seriennummer oder Bezeichnung des Wechselrichters, NetID, IP-Adresse, Subnetzmaske, eingestellten Länderdatensatz und die Display-Sprache an.
 - Grüne LED blinkt?

Mögliche Fehlerursache: Die DC-Eingangsspannung ist noch zu gering oder der Wechselrichter überwacht das öffentliche Stromnetz.

- Wenn die DC-Eingangsspannung ausreichend ist und die Netzzuschaltbedingungen erfüllt sind, geht der Wechselrichter in Betrieb.
- Rote LED leuchtet und eine Fehlermeldung und Ereignisnummer erscheint im Display?
 - Fehler beheben (siehe Kapitel 4 "Fehlersuche", Seite 10).

11 Wechselrichter außer Betrieb nehmen

⚠ VORSICHT

Verletzungsgefahr beim Heben und durch Herunterfallen des Wechselrichters

Der Wechselrichter wiegt 38 kg. Durch falsches Heben und durch Herunterfallen des Wechselrichters beim Transport oder Auf- und Abhängen besteht Verletzungsgefahr.

- Den Wechselrichter mit mehreren Personen aufrecht transportieren und heben. Dazu mit jeweils einer Hand in die Griffmulden oben und unten greifen oder eine Stahlstange (Durchmesser: maximal 30 mm) verwenden. Dadurch kann der Wechselrichter nicht nach vorne kippen.

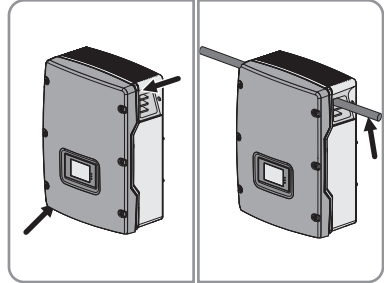

Vorgehen:

1. **⚠ GEFAHR**

Lebensgefahr durch hohe Spannungen

- Den Wechselrichter spannungsfrei schalten (siehe Kapitel 2.2, Seite 7).
2. Das AC-Kabel aus dem Wechselrichter entfernen. Dazu die Sicherungshebel bis zum Anschlag nach oben drücken und die Adern aus der Klemmleiste für das AC-Kabel herausziehen.
 3. Die Sicherungshebel der Klemmleiste für das AC-Kabel herunterdrücken.
 4. Wenn ein Ethernet-Kabel für Speedwire-Kommunikation angeschlossen ist, das Kabel vom Wechselrichter entfernen.
 5. Wenn das Multifunktionsrelais, das SMA Power Control Module oder das 485 Data Module Type B verwendet wird, das Anschlusskabel aus dem Wechselrichter entfernen.
 6. Den Gehäusedeckel befestigen:
 - Je 1 Sperrkantscheibe auf 1 Schraube stecken. Dabei muss die geriffelte Seite der Sperrkantscheibe zum Schraubenkopf zeigen.

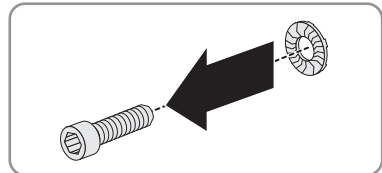

- Den Gehäusedeckel mit den 6 Schrauben auf das Gehäuse setzen und alle 6 Schrauben in der Reihenfolge 1 bis 6 mit einem Innensechskant-Schlüssel (SW 5) festdrehen (Drehmoment: $6 \text{ Nm} \pm 0,5 \text{ Nm}$).
- ☑ Die Zähne der Sperrkantscheiben drücken sich in den Gehäusedeckel. Dadurch ist der Gehäusedeckel geerdet.

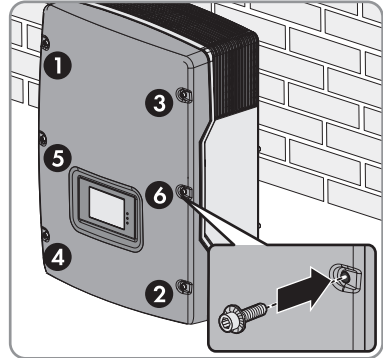

7. Wenn eine zusätzliche Erdung oder ein Potenzialausgleich angeschlossen ist, die Zylinderschraube M6x16 lösen und Schraube, Sperrkantscheibe, Klemmbügel und Schutzleiter entfernen.

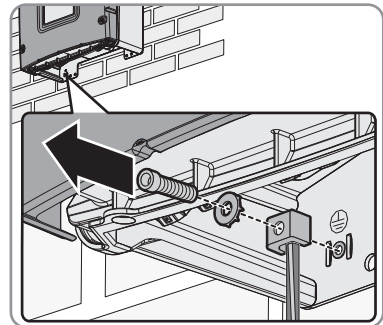

8. Die Lüftungsgitter zur Seite abnehmen.
9. Die Schrauben zwischen Wechselrichter und Wandhalterung auf beiden Seiten mit einem Innensechskant-Schlüssel (SW 5) lösen.

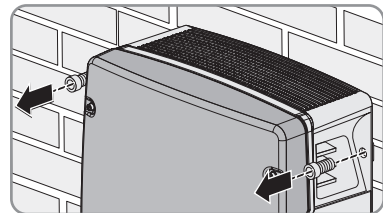

10. Wenn der Wechselrichter gegen Diebstahl gesichert ist, Sicherheitsschrauben lösen.

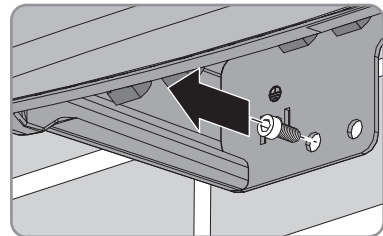

11. Den Wechselrichter senkrecht nach oben von der Wandhalterung nehmen.

12. **ACHTUNG****Beschädigung der Buchse für den ESS durch Schmutz und Fremdkörper**

Durch Abstellen des Wechselrichters auf einem unebenen Untergrund können Schmutz oder Fremdkörper, z. B. Steine, in das Innere der Buchse eindringen und die Kontakte beschädigen. Dadurch ist die Funktion des ESS nicht mehr gegeben.

- Den Wechselrichter immer auf einem ebenen Untergrund abstellen oder den Wechselrichter auf seiner Rückwand ablegen.
13. Wenn der Wechselrichter in einer Verpackung gelagert oder verschickt werden soll, den Wechselrichter, Schutzabdeckung und den ESS verpacken. Dazu Originalverpackung oder eine Verpackung verwenden, die sich für Gewicht und Größe des Wechselrichters eignet.
14. Wenn der Wechselrichter entsorgt werden soll, den Wechselrichter nach den vor Ort gültigen Entsorgungsvorschriften für Elektronikschrott entsorgen.

12 Ersatzteile

In der folgenden Übersicht finden Sie die Ersatzteile für Ihr Produkt. Bei Bedarf können Sie diese bei SMA Solar Technology AG oder Ihrem Fachhändler bestellen.

Bezeichnung	Kurzbeschreibung	SMA Bestellnummer
Electronic Solar Switch	ESS als Ersatzteil	ESS-HANDLE*
Ersatzvaristoren	Set mit 4 thermisch überwachten Varistoren inkl. Einsetzwerkzeug	STP-TV10
Einsetzwerkzeug für den Austausch der Varistoren	Einsetzwerkzeug für Varistoren	SB-TVWZ
Lüftungsgitter	Lüftungsgitter-Set (rechts und links) als Ersatzteil	45-7202
SUNCLIX DC-Steckverbinder	Feldstecker für Leiterquerschnitte 2,5 mm ² bis 6 mm ²	SUNCLIX-FC6-SET

* Bei der Bestellung eines neuen ESS immer den Gerätetyp und die Seriennummer des Wechselrichters angeben.

13 Kontakt

Bei technischen Problemen mit unseren Produkten wenden Sie sich an die SMA Service Line. Wir benötigen die folgenden Daten, um Ihnen gezielt helfen zu können:

- Gerätetyp des Wechselrichters
- Seriennummer des Wechselrichters
- Firmware-Version des Wechselrichters
- Gegebenenfalls länderspezifische Sondereinstellungen des Wechselrichters
- Typ und Anzahl der angeschlossenen PV-Module
- Montageort und Montagehöhe des Wechselrichters
- Meldung des Wechselrichters
- Optionale Ausstattung, z. B. Kommunikationsprodukte
- Gegebenenfalls Name der Anlage im Sunny Portal
- Gegebenenfalls Zugangsdaten für Sunny Portal
- Betriebsart des Multifunktionsrelais

Danmark	SMA Solar Technology AG	Belgien	SMA Benelux BVBA/SPRL
Deutschland	Niestetal	Belgique	Mechelen
Österreich	Sunny Boy, Sunny Mini Central,	België	+32 15 286 730
Schweiz	Sunny Tripower: +49 561 9522-1499	Luxemburg	SMA Online Service Center: www.SMA-Service.com
	Monitoring Systems (Kommunikationsprodukte): +49 561 9522-2499	Luxembourg	
	Fuel Save Controller (PV-Diesel-Hybridsysteme): +49 561 9522-3199	Nederland	
	Sunny Island, Sunny Boy Storage, Sunny Backup, Hydro Boy: +49 561 9522-399	Česko	SMA Service Partner
	Sunny Central, Sunny Central Storage: +49 561 9522-299	Magyarország	TERMS a.s. +420 387 6 85 111
	SMA Online Service Center: www.SMA-Service.com	Slovensko	SMA Online Service Center: www.SMA-Service.com
		Türkiye	SMA Service Partner DEKOM Ltd. Şti. +90 24 22430605 SMA Online Service Center: www.SMA-Service.com

France	SMA France S.A.S. Lyon +33 472 22 97 00 SMA Online Service Center : www.SMA-Service.com	Ελλάδα Κύπρος	SMA Service Partner AKTOR FM. Αθήνα +30 210 8184550 SMA Online Service Center: www.SMA-Service.com
España Portugal	SMA Ibérica Tecnología Solar, S.L.U. Barcelona +34 935 63 50 99 SMA Online Service Center: www.SMA-Service.com	United Kingdom	SMA Solar UK Ltd. Milton Keynes +44 1908 304899 SMA Online Service Center: www.SMA-Service.com
Italia	SMA Italia S.r.l. Milano +39 02 8934-7299 SMA Online Service Center: www.SMA-Service.com	Bulgaria România Slovenija Hrvatska	SMA Service Partner Renovatio Solar +40 372 756 599 SMA Online Service Center: www.SMA-Service.com
United Arab Emirates	SMA Middle East LLC Abu Dhabi +971 2234 6177 SMA Online Service Center: www.SMA-Service.com	India	SMA Solar India Pvt. Ltd. Mumbai +91 22 61713888
ไทย	SMA Solar (Thailand) Co., Ltd. ประเทศไทย +66 2 670 6999	대한민국	SMA Technology Korea Co., Ltd. 서울 +82-2-520-2666

South Africa	SMA Solar Technology South Africa Pty Ltd. Cape Town 08600SUNNY (08600 78669) International: +27 (0)21 826 0600 SMA Online Service Center: www.SMA-Service.com	Argentina Brasil Chile Perú	SMA South America SPA Santiago de Chile +562 2820 2101
Australia	SMA Australia Pty Ltd. Sydney Toll free for Australia: 1800 SMA AUS (1800 762 287) International: +61 2 9491 4200	Other countries	International SMA Service Line Niestetal 00800 SMA SERVICE (+800 762 7378423)

